

Das MD1 Mauerdurchführungssystem ist eine effektive und einfache Lösung, um flexible Kabel und Leitungen mit einem kleinen Biegeradius in einem rechten Winkel in ein Gebäude einzuführen.

Das System eignet sich zur Abdichtung einer Hauseinführung mit einem Bohrloch von 16 - 60 mm Durchmesser und einem Kabeldurchmesser bis maximal 25 mm.

Durch die Verwendung des Mauerdurchführungssystems MD1 entsteht ein dauerhafter Schutz gegen das Eindringen von Gas und Wasser. Die Abdichtung basiert auf einem Zweikomponenten-Expansionsgießharz, das einfach in das Bohrloch eingespritzt wird.

Eigenschaften

- Gas- und wasserdicht bis 1,0 bar
- Unabhängig von der Form der Durchführung anzubringen
- Einfache und schnelle Montage ohne Spezialwerkzeug
- Geeignet für alle Kabeltypen, Kunststoff- und Metallrohre
- Hohe mechanische Festigkeit, beständig gegen Erdbewegungen, Erschütterungen und Vibrationen
- Für nachträgliche Montage geeignet
- Keine baulichen Vorkehrungen erforderlich
- Über 25 Jahre praxiserprobt

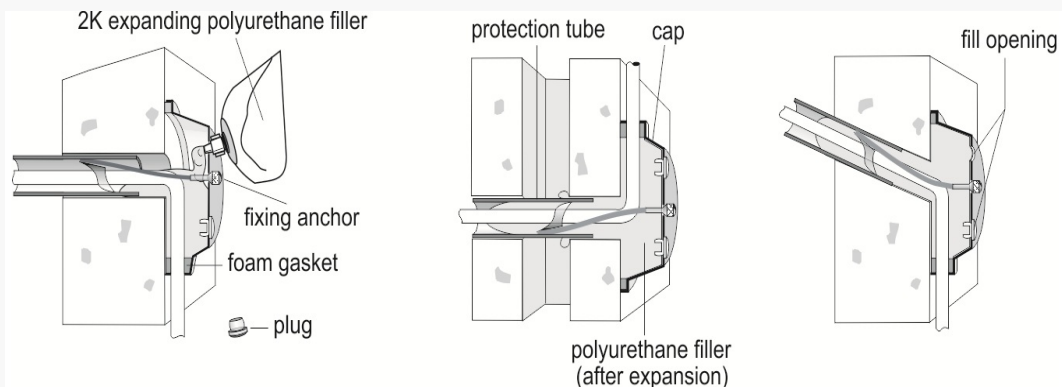

Spezifikationen

Abmessungen

Typ	Außendurchmesser	Innendurchmesser	Höhe
80221	104 mm	72 mm	30 mm
80223	132 mm	106 mm	45 mm

Eigenschaften	Einheit	Wert
Start der Expansion	Sekunden	> 95
Ende der Expansion	Minuten	15
Druckbelastbarkeit	N / cm ²	> 100
Gas- und Wasserdicht 1,0 bar	30 Tage	keine Undichtigkeit
Dichte 10m Wassersäule	30 Tage	keine Undichtigkeit
Volumenbeständigkeit in Wasser	Würfel 10 x 10cm	keine Veränderung
Temperaturzyklus, -20°C bis +40°C	10 aufeinanderfolgende Zyklen	keine Undichtigkeit
Vibrationstest 10 Hz/Amplitude 3mm	240 Stunden	keine Undichtigkeit
Axiale Zugkraft	Durchmesser x 10 N	keine Undichtigkeit
Biegefestigkeit	Kabel 45° in 2 Richtungen >250mm	keine Undichtigkeit
Max. Gießharzausdehnung im Bohrloch	cm	< 40
Chemische Beständigkeit		
0,1N Na ₂ SO ₄	30 Tage	keine Veränderung
0,1N NaCl	30 Tage	keine Veränderung
0,1N H ₂ SO ₄	30 Tage	keine Veränderung
0,1N NaOH	30 Tage	keine Veränderung
Diesel	30 Tage	keine Veränderung
Benzin	30 Tage	keine Veränderung
Sonstige Beständigkeit		
Schimmel		gut
Nagetiere		gut
Lagerfähigkeit	Monate	minimal 30

Zusätzliche Informationen

Download: MSDS Sicherheitsdatenblatt Gießharz - MDII - MDIII - MDIV
[Expanding Resin - MD2 - MD3 - MD4 Komp. A 08.04.2019.pdf](#)
[Expanding Resin - MD2 - MD3 - MD4 Komp. B 08.04.2019.pdf](#)

Produkte

Art.nr.	Artikelname	Durchmesser Bohrung min. - max. (mm)	Durchmesser Kabel/Mikrorohr min. - max. (mm)	Bestelleinheit
80220	MD1 Abdichtungssatz 25mm	Ø 16-32	Ø 12,5 max.	ein Satz
80223	MD1 Abdichtungssatz 50mm	Ø 32-60	Ø 25 max.	ein Satz